

Sketcher permette di definire la topologia di un riduttore o di un sistema di trasmissione come quando si utilizza carta e penna. Il sistema viene disegnato all'interno di una griglia utilizzando il mouse e la tastiera.

Note

- Visualizzazione delle principali caratteristiche dei componenti
- Le denominazioni dei componenti costituiscono il nome dei componenti stessi

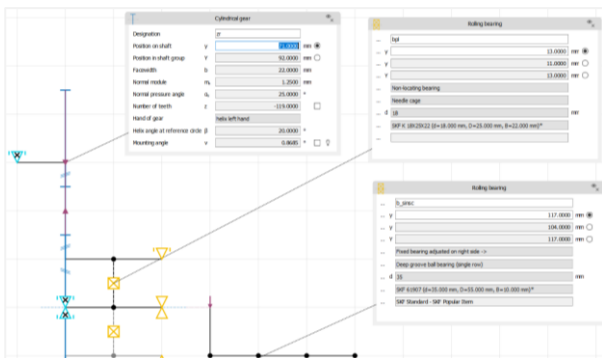

Le note forniscono una rapida panoramica sui dati principali dei componenti, come numero di denti, modulo, lunghezza totale dell'albero o denominazione dei cuscinetti. Ciò semplifica la comunicazione quando si deve controllare o spiegare una progettazione.

Panoramica dei dati in forma tabellare

- Elenco delle caratteristiche dei componenti
- A livello di sottosistema o sistema

		b1	b4	b5	elip	b7	
Calculations							
Shaft		smooth	smooth	smooth	planet	vs_calc	
Type	μ B ⁰	Deep groove ball bearing (single row)	Deep groove ball bearing (single row)	Tapered roller bearing (single row)	Needle cage	Tapered roller bearing (single row)	
Number	μ B ⁰	SF 230	SF 612	SF 32010 X	SF K 250324	PAG KM51096-3M51092	
Geometry							
Type		Deep groove ball bearing (single row)	Deep groove ball bearing (single row)	Tapered roller bearing (single row)	Needle cage	Tapered roller bearing (single row)	
Number		SF 230	SF 612	SF 32010 X	SF K 250324	PAG KM51096-3M51092	
Inner diameter	d	mm	50.0000	60.0000	50.0000	25.0000	65.0000
External diameter	D	mm	90.0000	95.0000	80.0000	33.0000	110.0000
Width	B	mm	20.0000	18.0000	20.0000	24.0000	28.0000
Normal contact angle	α_n	°	0.0000	0.0000	15.9494	0.0000	15.0271
Basic dynamic load rating	C	N	39100.0000	30700.0000	75100.0000	31900.0000	190000.0000
Basic static load rating	C ₀	N	34500.0000	23200.0000	88000.0000	47500.0000	187000.0000
Petigue load limit	C _L	N	1400.0000	980.0000	9630.0000	5830.0000	21100.0000
Normal clearance			ISO 5753-1:2009 C0	ISO 5753-1:2009 C0	Own input	Own input	Own input
Normal clearance tolerance	F ₀	mm	0.0145	0.0180	0.0000	0.0000	0.0000
Tolerance class					ISO 303-2012 Needle cage		
Shaft tolerance		mm				0	
Hub tolerance		mm				0	
Inner ring temperature	T _i	°C	own	own	own	30.0000	own

I dati principali di ogni tipo di componente vengono ri-pilogati all'interno di tabelle. Le tabelle forniscono informazioni sull'assegnazione dei singoli componenti, ad es. rispetto al cuscinetto con su albero.

Analisi delle risposte forzate

- Eccitazioni dovute a ingranamenti ecc.
- Forze risultanti sui cuscinetti nel tempo

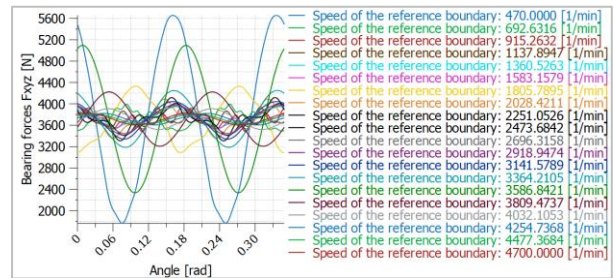

Nell'analisi delle risposte forzate, l'eccitazione derivante dall'errore di trasmissione viene considerata in relazione a tutti gli ingranamenti, gli sbilanciamenti degli alberi e i ripple di coppia. La rumorosità della scatola può essere calcolata attraverso le forze cuscinetto in funzione del tempo.

Deformazione di sistema

- Visualizzazione 3D dei componenti deformati
- Valutazione dello spostamento nell'ingranamento

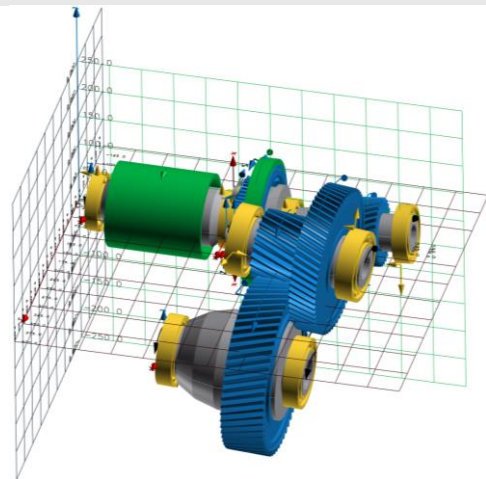

Viene visualizzata la deformazione di sistema. Ciò aiuta a comprendere i fattori principali responsabili degli spostamenti nel riduttore, come ad esempio l'inflessione di alberi, cuscinetti, corpi ruota o scatole.

Su richiesta, attraverso il nostro sito web, è disponibile una versione di prova: www.kisssoft.com/trial

