

Software de cálculo KISSsoft® –
Sua primeira escolha para o dimensionamento profissional da transmissão

- Para rodas cilíndricas e conjuntos planetários, cremalheiras, engrenagens cônicas e hipoides, coroas de sem-fim, engrenagens de face, engrenagens não redondas, engrenagens helicoidais concorrentes e rodas dentadas assimétricas.
- Sistemas de eixos/rolamentos, cálculo da distribuição da carga e da tensão em mancais, vibrações em sistemas de eixos.
- Modelagem e análise de sistemas considerando a cinemática, espectros de cargas, carcaça e condições espaciais.
- Linguagem script para controle de cálculos de rotina, interface COM.
- Interfaces para aplicações CAD, FEM, CAE e MBS.
- Exportação de dados de engrenagens em formato 2D, 3D, texto, x/y e GDE.

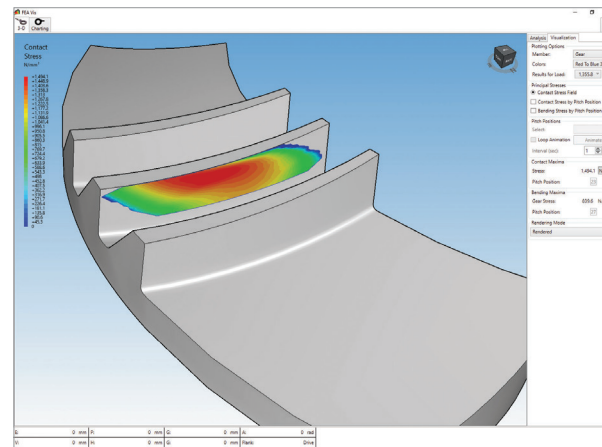

Interfaces para
software GEMS® e GAMA™.

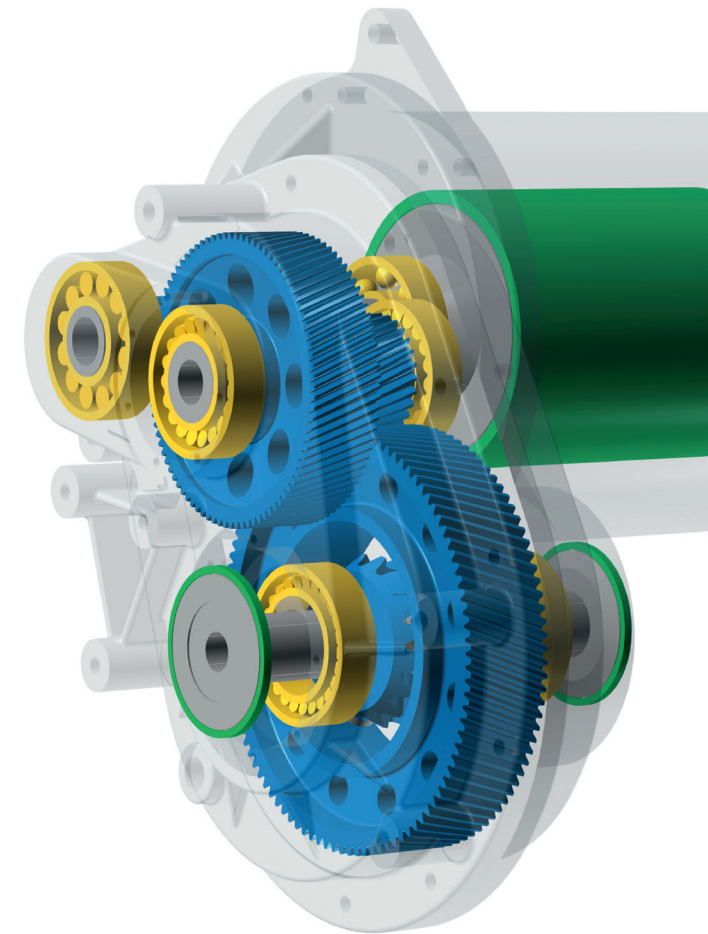

KISSsoft é um software CAE de estrutura modular para o dimensionamento, otimização e análise de elementos da máquina em conformidade com as normas internacionais e métodos e fórmulas reconhecidos de tecnologia de engenharia.

KISSsoft executa cálculos de resistência, vida útil, confiabilidade e distribuição de carga de forma rápida e precisa. Para tal, é disponibilizada a documentação detalhada com gráficos e modelos.

O processo de otimização usa características de massa de componentes, vibração, densidade de potência, eficiência, etc. e torna KISSsoft a ferramenta ideal para todos os conceitos de transmissão.

Venha nos conhecer em:



kisssoft.com



LinkedIn

