

## KISSsoft System Module 2024 版 – 新功能精选

### 用户界面友好

- KISSsoft 的外观与体验
- 同时显示多个窗口

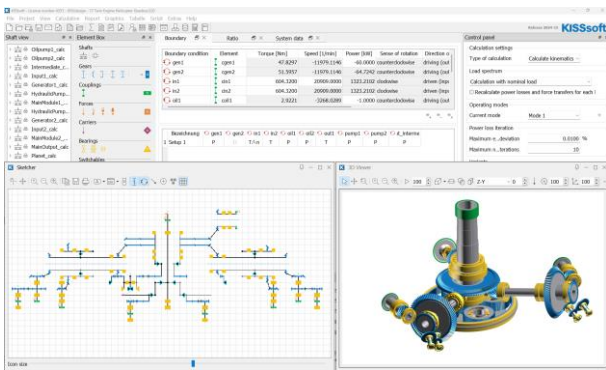

在 KISSsoft System Module 中，可以同时排列多个窗口和选项卡，以加快工作流程，并可在优化单个零部件时，提供可视化的模型结构。

### 3D 显示

- 根据零件参数自动创建传动机构模型
- 使用导入的 CAD 数据进行干涉检查

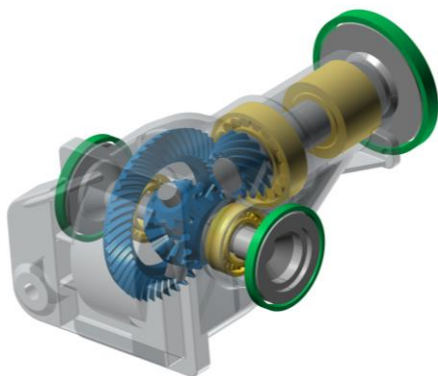

无论传动系统是通过 Sketcher 绘图板定义，还是使用模型树定义，也无所谓是否定义了齿轮和轴的详细参

数，用户都可以使用 3D 显示快速校核设计空间中的布局和使用情况。

### 激振频率

- 齿轮啮合频率、追逐齿频率、装配频率
- 轴承基频和故障频率

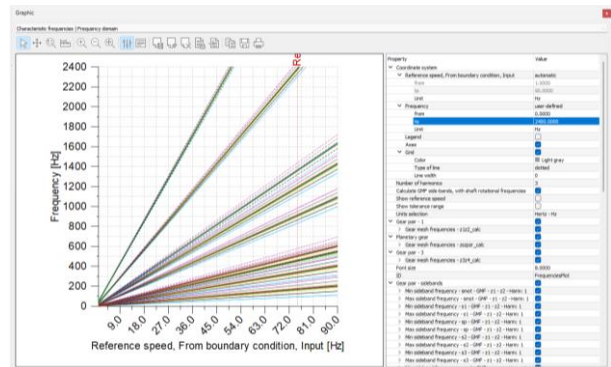

了解齿轮和轴承频率有助于故障检测，以避免失效停机或规划维护工作。频率会在一定转速范围内进行计算，并考虑谐波和边频。

### 拓扑结构定义

- Sketcher 中的结构简图
- 使用鼠标和键盘进行建模

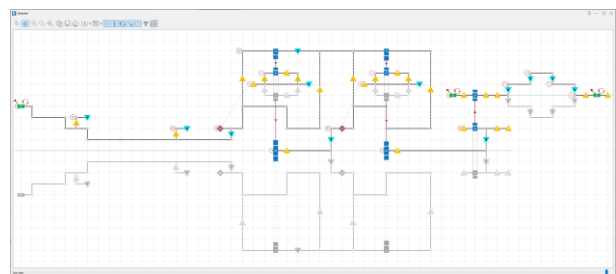

使用 Sketcher，您可以定义齿轮箱或传动系统的拓扑结构，就像使用

笔和纸绘图一样。而在软件中，您需要使用鼠标和键盘，在网格上绘制整个系统。

### 注释

- 显示零部件基本属性
- 标签页中显示相应零部件名称

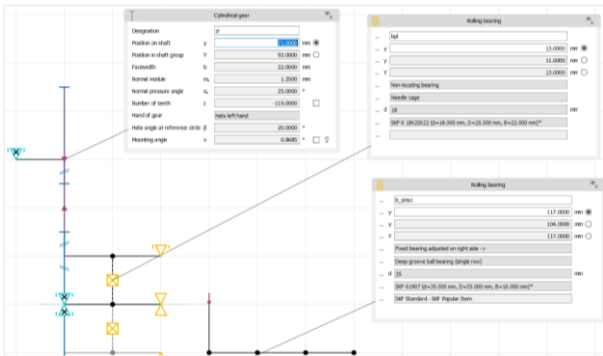

用户可以使用注释对主要的零部件数据进行快速概览，例如齿数、模数、轴总长度或轴承型号等。这可简化设计审查或解释设计时的沟通。

### 表格数据概览

- 零部件参数列表
- 分为子系统级或系统级

Rolling bearings		b1	b6	b5	slip	b7	
Calculation		mesa_bear_calc	mesa_bear_calc	mesa_bear_calc	planet_calc	k2_calc	
Shaft		mesa	sl	slp	slp	k2	
Type	in B1	Deep groove ball bearing (single row)	Deep groove ball bearing (single row)	Tapered roller bearing (single row)	Heads cap	Tapered roller bearing (single row)	
Number	in B1	SF 210	SF 6012	SF 32010 X	SF K 25013024	PAU K3011040-3011010	
Geometry		Deep groove ball bearing	Deep groove ball bearing	Tapered roller bearing (single row)	Heads cap	Tapered roller bearing (single row)	
Type		SF 210	SF 6012	SF 32010 X	SF K 25013024	PAU K3011040-3011010	
Number		SF 210	SF 6012	SF 32010 X	SF K 25013024	PAU K3011040-3011010	
Outer diameter	d	mm	50.0000	60.0000	50.0000	25.0000	65.0000
Internal diameter	D	mm	60.0000	60.0000	80.0000	20.0000	110.0000
Width	B	mm	20.0000	18.0000	20.0000	24.0000	20.0000
Normal contact angle	alpha	°	0.0000	0.0000	15.9454	0.0000	15.0271
Basic dynamic load rating	C	N	39100.0000	30700.0000	75100.0000	31900.0000	119000.0000
Basic static load rating	C0	N	34500.0000	23200.0000	60000.0000	47000.0000	167000.0000
Fatigue load limit	C10	N	14600.0000	8800.0000	90000.0000	39000.0000	211000.0000
Normal clearance			ISO 5753-1:2000 CD	ISO 5753-1:2000 CD	Own input	Own input	Own input
Normal clearance	ra	mm	0.0145	0.0180	0.0000	0.0000	0.0000
Tolerance class					ISO 30:2012 Heads cap		
Shaft tolerance		mm			0	0	
Hub tolerance		mm					
Outer ring temperature	T	°C	nan	nan	nan	30.0000	nan

表格中总结了每种部件的重要数据。这些表还提供关联部件的信息，例如，轴承是安装在哪根轴上。在未来的版本中，将可以导出表格并更改内容。

### 受迫响应分析

- 齿啮合引起的激励等
- 得到随时间变化的轴承力

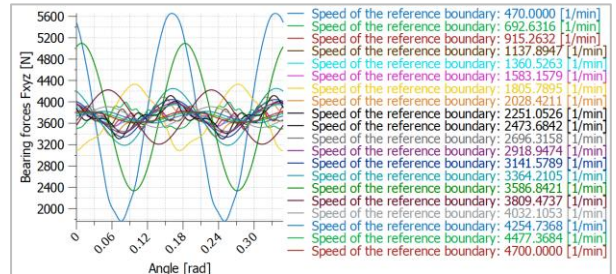

在受迫响应分析中，考虑了与全部齿轮啮合、轴不平衡和扭矩波动有关的传动误差的激励。壳体噪声可以使用随时间变化的轴承力来计算。

### 系统变形

- 变形部件的 3D 显示
- 用于齿轮啮合错位量的评估

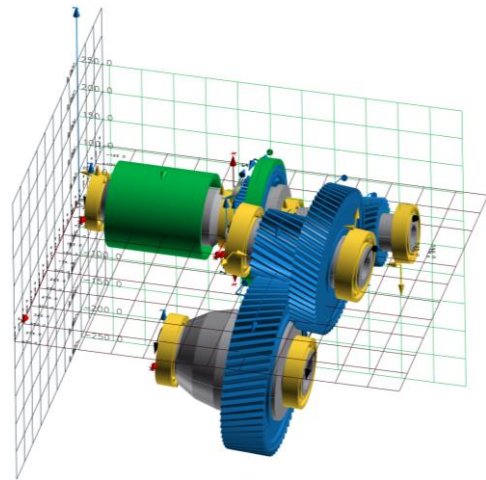

系统变形是可视化的。这有助于了解导致齿轮啮合错位的主要因素，例如轴、轴承、齿轮本体或壳体的挠度。

可通过我们的网站申请提供测试版本：  
[www.kisssoft.com/trial](http://www.kisssoft.com/trial)